

Torsteuerung ATC 100

Installations- und Bedienungsanleitung



Inhalt

1. Wichtige Sicherheitshinweise	3
2. Allgemeines	4
2.1 Höchste Sicherheit für Mensch und Objekt	4
2.1 Die Vorteile der ATC 100	4
3. Systemkomponenten	5
3.1 LED - Anzeigen	6
4. Elektrischer Anschluss	7
4.1 Netzeinspeisung	8
4.1.1 Anschluss Drehstrommotor	8
4.1.2 Anschluss Wechselstrommotor	9
4.2 Relaisausgänge (Potentialfrei)	10
4.3 STOP Eingänge	11
4.4 Befehlsgeber	11
4.5 Lichtschrankeneingänge	11
4.6 Anschluss Sicherheitskontaktleisten	12
4.7 Endschalter Eingänge	12
4.8 Versorgungsanschluss 24V	12
5. Aufsteckmodule	13
5.1 Bedienmodul	13
5.2 Zusatzmodule	13
5.2.1 Sicherheitsauswerter ISK 70-75	13
5.2.2 Zeitschaltuhr ZU3	13
5.2.3 Funkfernsteuerung	13
6. Programm Einstellungen	14
6.1 Automatik	14
6.2 Totmannbetrieb	14
6.3 Eingabe	14
6.4 Diagnose	16
7. Jumper Einstellungen	17
8. Artikelnummern	17
9. Gehäuse	17
9.1 Montage des Gehäuses	17
9.2 Gehäuseabmessungen	17
10. Technische Daten	18

1. Wichtige Sicherheitshinweise

- Die Bedienungsanleitung muss ständig am Einsatzort der Steuerung verfügbar sein. Sie ist von jeder Person, die mit der Bedienung, Wartung und Instandhaltung der Steuerung beauftragt wird, gründlich zu lesen und anzuwenden.
- Grundvoraussetzung für den sicherheitsgerechten Umgang und den störungsfreien Betrieb der Torsteuerung ist die Kenntnis der grundlegenden Sicherheitshinweise und der Sicherheitsvorschriften der Europäischen Normen und der Berufsgenossenschaften.
- Diese Betriebsanleitung, insbesondere die Sicherheitshinweise, sind von allen Personen zu beachten, die an der Torsteuerung arbeiten.
- Die elektrische Installation ist aus Sicherheitsgründen grundsätzlich von einer autorisierten Elektrofachkraft, entsprechend der deutschen Unfallverhütungsvorschrift BGV A2 (VBG 4), durchzuführen.
Insbesondere müssen folgende Vorschriften beachtet werden: EN 60204 (VDE 0113), EN 50110 (VDE 0105), EN 60335 (VDE 0700).
- Ein Öffnen der Steuerung ist nur bei allpolig abgeschalteter Versorgung zulässig. Zur allpoligen Abschaltung ist ein Netztrennschalter oder die Verwendung eines CEE-Steckers vorzusehen. Der Netztrennschalter oder der Netzstecker muss leicht zugänglich sein.
- Bei Arbeiten an der Torsteuerung ist diese spannungsfrei zu schalten und auf Spannungsfreiheit zu prüfen.
- Werden die potentialfreien Kontakte der Relaisausgänge mit einer gefährlichen Spannung fremdgespeist, ist sicherzustellen, dass diese bei Arbeiten an der Steuerung ebenfalls abgeschaltet werden.
- Der Betrieb der Steuerung im geöffneten Gehäusezustand ist nicht erlaubt.
- Das Einschalten bzw. Betreiben einer betauten Steuerung ist nicht zulässig und kann die Steuerung zerstören.
- Die eingesetzten Stufennippel dürfen nur soweit geöffnet werden, dass nach dem Einführen der Leitungen, der Schutz vor Wasser und Fremdkörpern noch der IP 54 entspricht.
Beschädigte Stufennippel müssen sofort gegen unbeschädigte ausgetauscht werden.
- Die Torsteuerung ist ausschließlich zum Gebrauch an Toren und Türen bestimmt. Ein anderer oder darüber hinausgehender Einsatz ist nicht bestimmungsgemäß. Für Schäden, die aus nicht bestimmungsgemäßen Verwendungen entstehen, übernimmt der Hersteller keine Haftung.
Der Einsatz bei Sonderanwendungen bedarf einer Freigabe vom Hersteller.
- Störungen, die die Sicherheit beeinträchtigen können, sind umgehend zu beseitigen.
- Bei Betrieb des Tores im Totmann-Betrieb ist sicherzustellen, daß der Torbereich vom Bediener eingesehen werden kann.
- Die Parametereinstellungen und die Funktion der Sicherheitseinrichtungen müssen bei der Erst-Inbetriebnahme und bei der jährlichen vorgeschriebenen Wartung der Toranlage überprüft werden. Die Einstellung der Parameter und die Wartung der Toranlage darf nur von unterwiesenem Personal durchgeführt werden.
- Die Torsteuerung niemals von Kindern bedienen oder diese damit spielen lassen. Funkfernsteuerungen für Kinder unzugänglich aufbewahren.
- Hersteller und Benutzer der Anlage / Maschine, an der die Steuerung verwendet wird, sind dafür verantwortlich, alle geltenden Sicherheitsvorschriften und -regeln in eigener Verantwortung abzustimmen und einzuhalten.
- Die Steuerung garantiert für sich betrachtet eine funktionale Sicherheit, nicht aber die Sicherheit der gesamten Anlage / Maschine. Vor dem Einsatz der Steuerung ist deshalb eine Sicherheitsbetrachtung der gesamten Anlage / Maschine nach der Maschinenrichtlinie 98/37 EG oder nach entsprechender Produktnorm notwendig.
- Die Sicherheitssysteme sind in geeigneten Zeitabständen von Sachkundigen zu prüfen und in jederzeit nachvollziehbarer Weise zu dokumentieren.
- Die Steuerung enthält keine vom Anwender zu wartende Bauteile. Durch eigenmächtige Umbauten bzw. Reparaturen an der Steuerung erlischt jegliche Gewährleistung und Haftung des Herstellers.



Die ATC 100 Steuerung muss als Komponente angesehen werden.

Es liegt in der Verantwortung des Torkonstruktors bzw. des Betreibers, dafür zu sorgen, dass seine Anlage allen relevanten Vorschriften und Normen (Maschinenrichtlinie, EMV-Richtlinie etc.) entspricht.

Technische und betriebsrelevante Änderungen zu den in dieser Dokumentation aufgeführten Produkten und Geräten sind jederzeit auch ohne Vorankündigung vorbehalten.

2. Allgemeines

Die frei parametrierbare Torsteuerung ATC 100 wurde entwickelt, um 400V Drehstromantriebe und 230V Wechselstromantriebe an Schiebe-, Roll- und Sektionaltoren im industriellen, gewerblichen, sowie im privaten Bereich zu steuern. Durch die große Flexibilität, die Vielzahl der Anschlußmöglichkeiten und die Kombination mit weiteren optionalen Aufsteckmodulen, ergibt sich ein weites Einsatzgebiet für die Torsteuerung ATC 100. Durch die menügeführte Programmierung der ATC 100 ist es gelungen, eine komplexe Steuerung, die viele Anforderungen und Funktionen erfüllen soll, einfach auszuführen.

2.1 Höchste Sicherheit für Mensch und Objekt

- Vollständige Testung aller Sicherheits-Teilsysteme vor jeder Tor-Bewegung
- Testung der Schützkontakte auf korrekte Funktion vor jeder Bewegung
- Durch das Freigabeschütz ist im Fehlerfall ein zweiter Abschaltpfad für den Motorstromkreis vorhanden

Die ATC 100 erfüllt als kompakte Einheit die Anforderungen der neusten Tor-Normen.

2.2 Die Vorteile der ATC 100

- kompaktes Gehäuse
- Anschlussmöglichkeit für Wechsel- und Drehstromantriebe durch integrierte Wendeschütze
- einfache, menügeführte Programmierung der Steuerung über vier Taster
- steckbares Bedienmodul bietet bei Bedarf Schutz vor unberechtigtem Zugriff auf die eingestellten Parameter
- Störungen und Betriebszustände werden über das zwei-zeilige LCD-Display und über Led's angezeigt
- zweikanalige Sicherheitsauswertung für stationäre Sicherheitskontaktleisten integriert
- Steckplatz für induktives Sicherheitssystem ISK zur Überwachung der mitfahrenden Sicherheitskontaktleisten am Tor
- Steckplatz für Zeitschaltuhr
- Steckplatz für Funkfernsteuerung
- wahlweise ganze oder teilweise automatische Reversierung nach Ansprechen der Sicherheitskontaktleisten
- steckbare Anschlussklemmen zur einfacheren Montage
- ALL-IN-ONE Lösung für die Tor-Automation

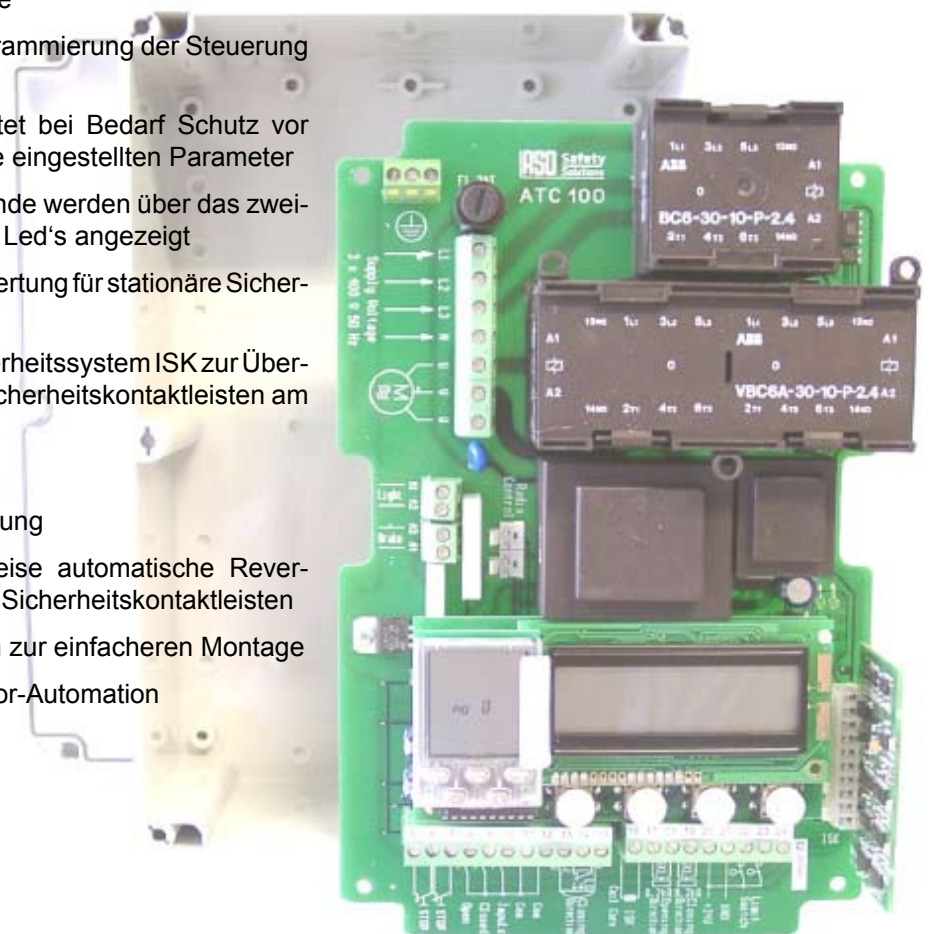

3. Systemkomponenten

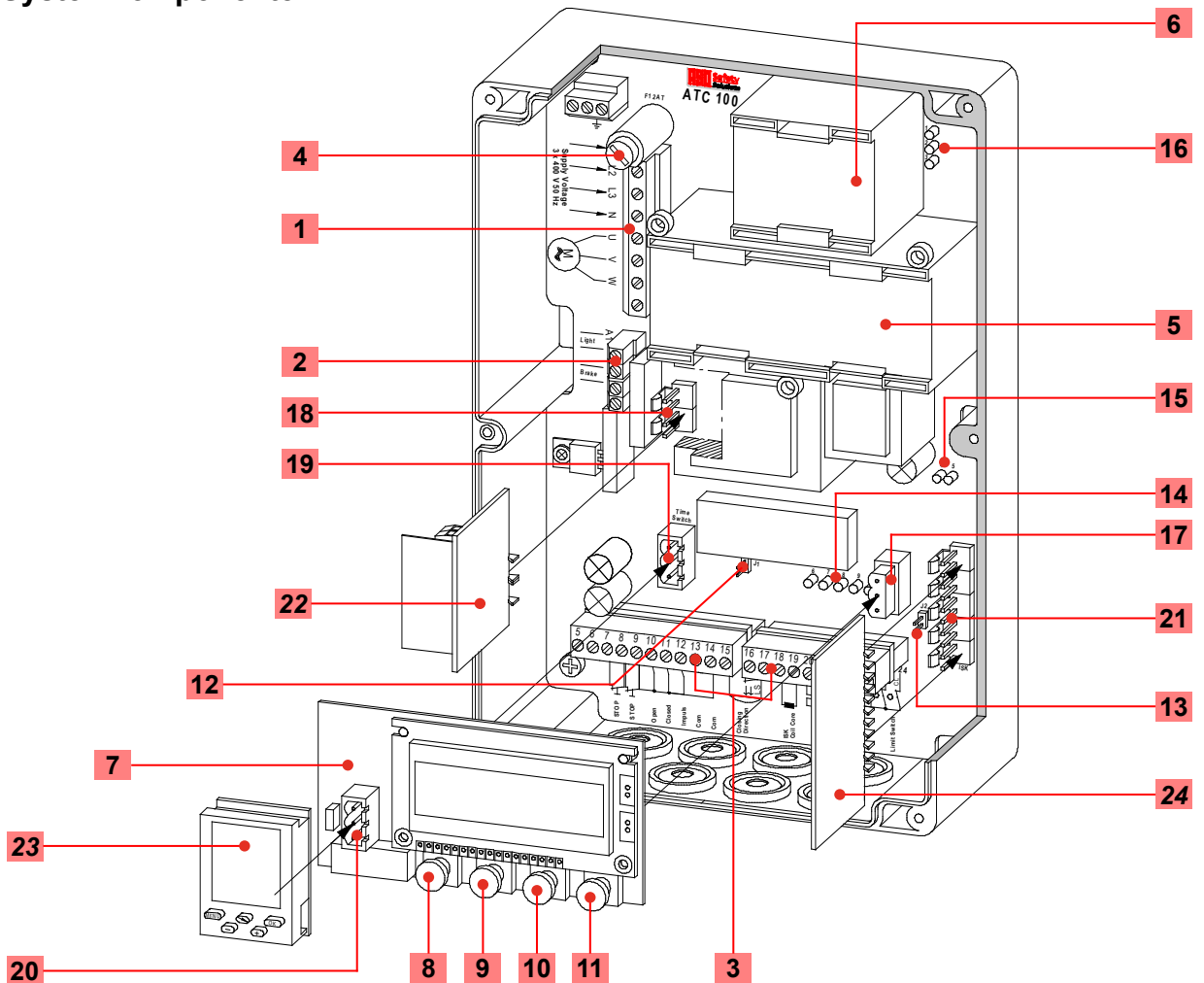

- | | |
|---|--|
| 1 Anschlussklemmen Netzspannung, Motor | 14 Led Anzeigen Selbsttest |
| 2 Anschlussklemmen Licht und Bremse | 15 Led Anzeigen Sicherheitskontaktleisten |
| 3 Anschlussklemmen Eingänge | 16 Led Anzeigen Schütze |
| 4 Sicherung 2AT/250V | 17 Steckplatz Bedienmodul ATC 100 |
| 5 Wendeschütz | 18 Steckplatz Funkempfänger |
| 6 Freigabeschütz | 19 Steckplatz Zeitschaltuhr |
| 7 Bedienmodul | 20 Steckplatz Zeitschaltuhr „durchgeschleift“ |
| 8 Taster Menüauswahl | 21 Steckplatz Sicherheitsauswerter ISK 70-75 |
| 9 Taster Funktion | |
| 10 Taster Zu (-) | |
| 11 Taster Auf (+) | |
| 12 Jumper J1 | |
| 13 Jumper J2 | |

Optionale Module

- 22** Funkempfänger
- 23** Wochenzeitschaltuhr
- 24** Sicherheitsauswerter ISK 70-75

3.1 LED - Anzeigen

Led Anzeigen Schütze

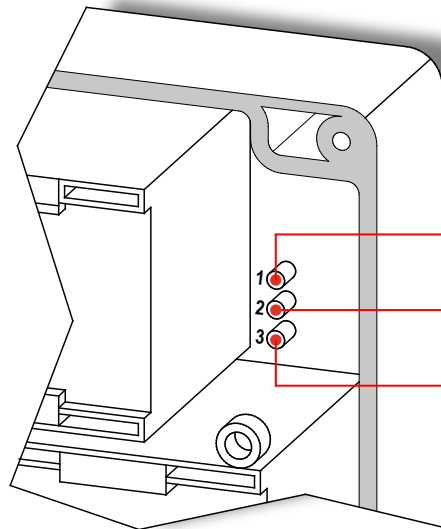

- LED 1** Freigabeschütz angezogen
- LED 2** Schütz für Richtung AUF angezogen
- LED 3** Schütz für Richtung ZU angezogen

Led Anzeigen Sicherheitskontaktleisten

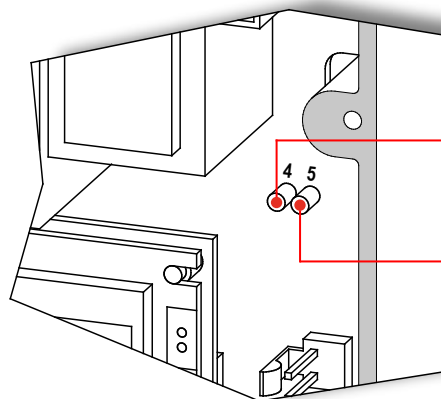

- LED 4** leuchtet, wenn Sicherheitskontaktleisten für Richtung ZU in Ordnung sind
- LED 5** leuchtet, wenn Sicherheitskontaktleisten für Richtung AUF in Ordnung sind

Led Anzeigen Selbsttest

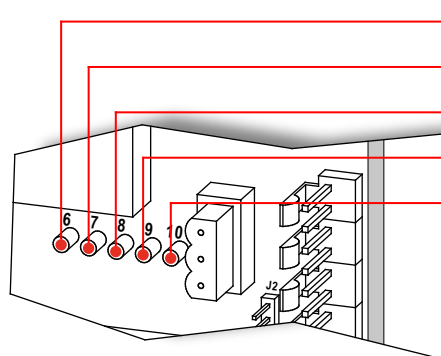

- LED 6** Test fehlerhaft
- LED 7** Testschritt 1 Richtung AUF wird durchgeführt
- LED 8** Testschritt 2 Richtung AUF wird durchgeführt
- LED 9** Testschritt 1 Richtung ZU wird durchgeführt
- LED 10** Testschritt 2 Richtung ZU wird durchgeführt

4. Elektrischer Anschluss / Funktionsbeschreibung



Die elektrische Installation ist aus Sicherheitsgründen grundsätzlich von einer autorisierten Elektrofachkraft durchzuführen.

Ein Öffnen der Steuerung ist nur bei allpolig abgeschalteter Versorgung zulässig. Zur allpoligen Abschaltung ist ein Netztrennschalter oder die Verwendung eines CEE-Steckers vorzusehen. Der Netztrennschalter oder der Netzstecker muss leicht zugänglich sein.

Die unter dem Abschnitt Sicherheitshinweise aufgeführten Punkte sind zu beachten.

Die Parallelführung von Signal- und Energieleitungen sollte weitestgehend vermieden werden.

Alle Leitungen sollten entsprechend der Leistungsaufnahme bemessen sein.

Zum einfacheren Anschließen der einzelnen Adern sind die Klemmen 5 bis 24 steckbar ausgelegt.

Die eingesetzten Stufennippel dürfen nur soweit geöffnet werden, dass nach dem Einführen der Leitungen, der Schutz vor Wasser und Fremdkörpern noch der IP 54 entspricht.

Beschädigte Stufennippel müssen sofort gegen unbeschädigte ausgetauscht werden.

Übersicht Anschlussklemmen

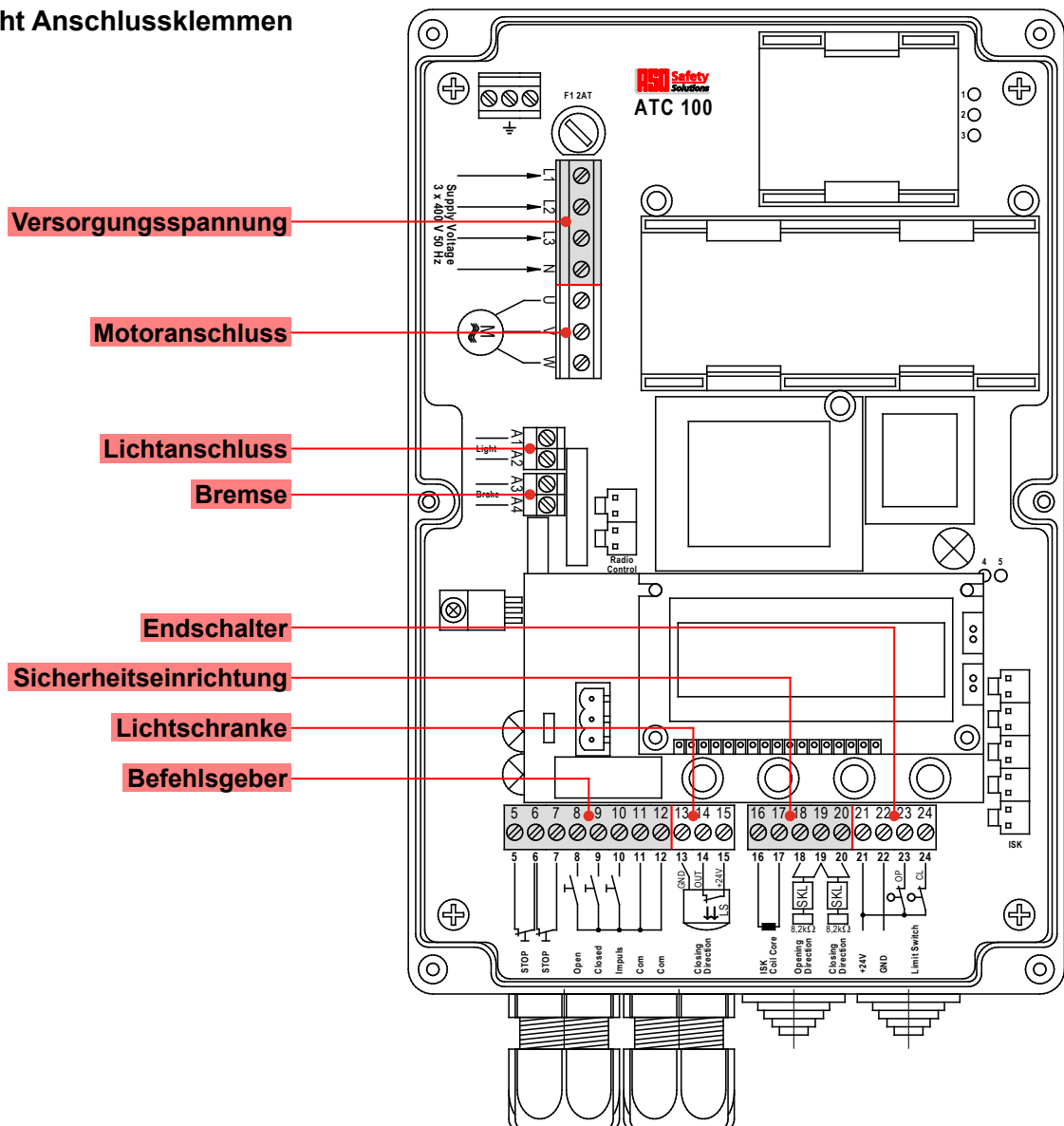

4.1 Netzeinspeisung / Motoranschluss

Die ATC 100 ermöglicht den wahlweisen Anschluss von 400 V-Drehstrommotoren und 230 V-Wechselstrommotoren. Zu den hier abgebildeten Anschlussplänen ist der jeweilige Anschlussplan des Motorherstellers unbedingt zu beachten. Bei Motoren ohne internen Motorschutz ist ein geeigneter Motorschutz vorzusehen. Sicherheitseinrichtungen des Motors, wie Übertemperaturschutz, Handkurbelschalter usw., müssen auf die Klemmen STOP angeschlossen werden.

4.1.1 Anschluss Drehstrommotor

Für den Anschluss eines Drehstrommotors wird an den Klemmen L1, L2, L3 die Versorgungsspannung angeschlossen. Für die Steuerspannung auf der Hauptplatine wird zusätzlich der Mittelpunktleiter an die Klemme N angeschlossen. Die Absicherung der Versorgungsspannung ist bauseits vorzusehen und darf max. 3 x 10 A betragen.

Bei der Inbetriebnahme der Anlage ist auf die Drehrichtung des Motors zu achten (gegebenenfalls sind die Anschlüsse V und W zu tauschen).

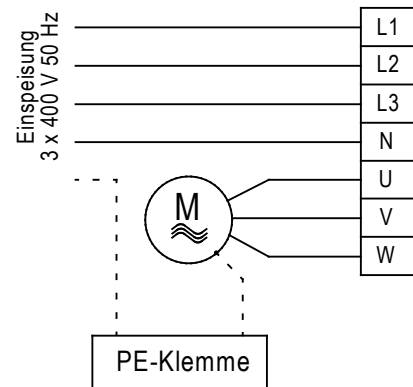

Verdrahtungsvorschrift

Zur Erhaltung der Schutzklasse muss die Ummantelung der Zuleitungen, wie unten dargestellt, bis an die dafür vorgesehenen Klemmen geführt werden.

Ein Abmanteln bis an die Verschraubung ist nicht zulässig.

Nach erfolgtem Verdrahten sind die Verschraubungen fest anzuziehen.

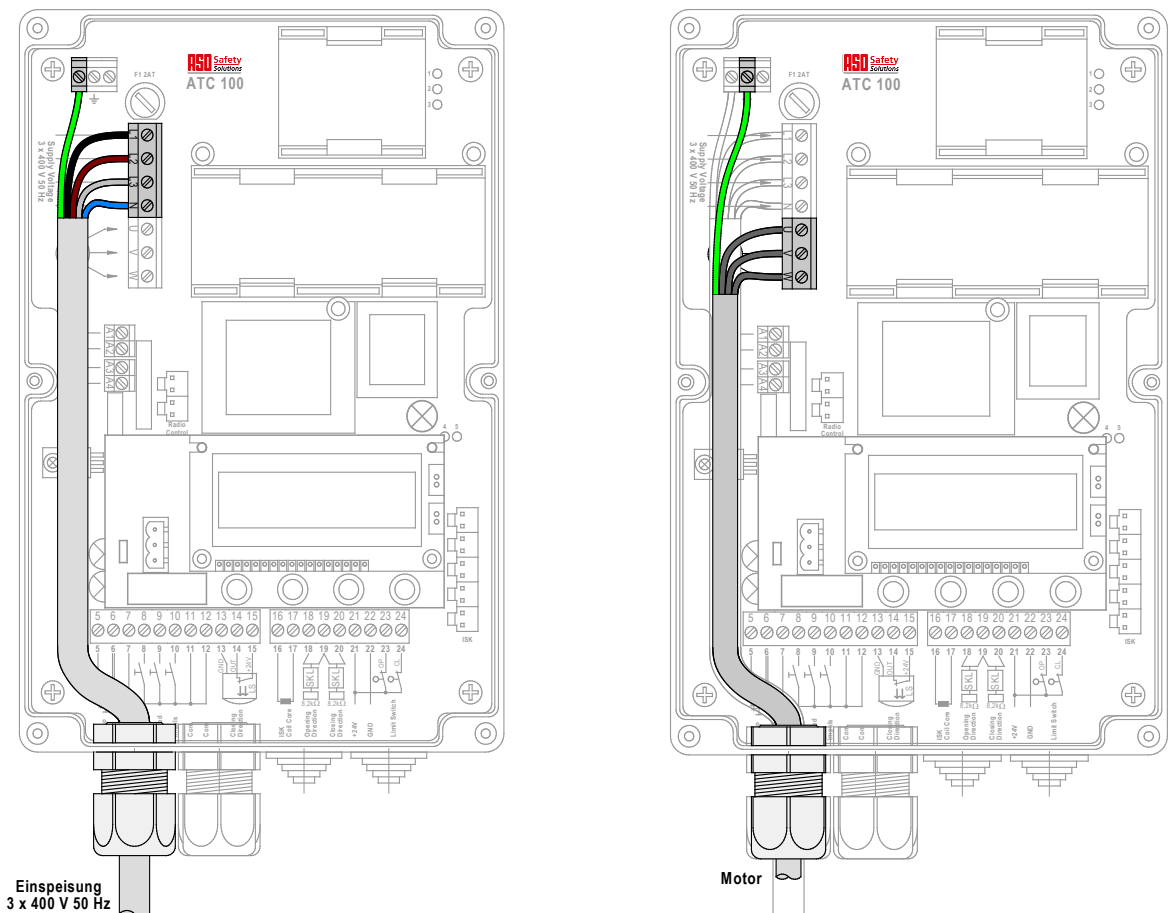

4.1.2 Anschluss Wechselstrommotor

Für den Anschluss eines Wechselstrommotors wird an den Klemmen L1, N die Versorgungsspannung angeschlossen. Die Absicherung der Versorgungsspannung ist bauseits vorzusehen und darf max. 10 A betragen.

Bei der Inbetriebnahme der Anlage ist auf die Drehrichtung des Motors zu achten (gegebenenfalls sind die Anschlüsse V und W zu tauschen). Der Mittelleiter des Wechselstrommotors muss an die Klemme U angeschlossen werden. Zusätzlich muss eine Brücke zwischen L3 und N gelegt werden.

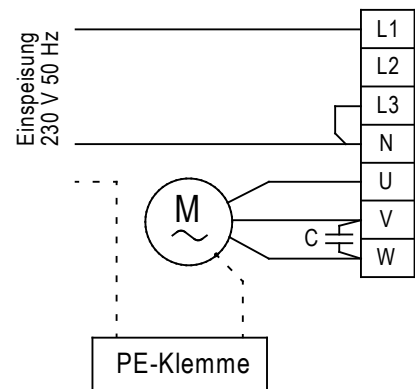

Verdrahtungsvorschrift

Zur Erhaltung der Schutzklasse muss die Ummantlung der Zuleitungen, wie unten dargestellt, bis an die dafür vorgesehenen Klemmen geführt werden.

Ein Abmanteln bis an die Verschraubung ist nicht zulässig.

Nach erfolgtem Verdrahten sind die Verschraubungen fest anzuziehen.

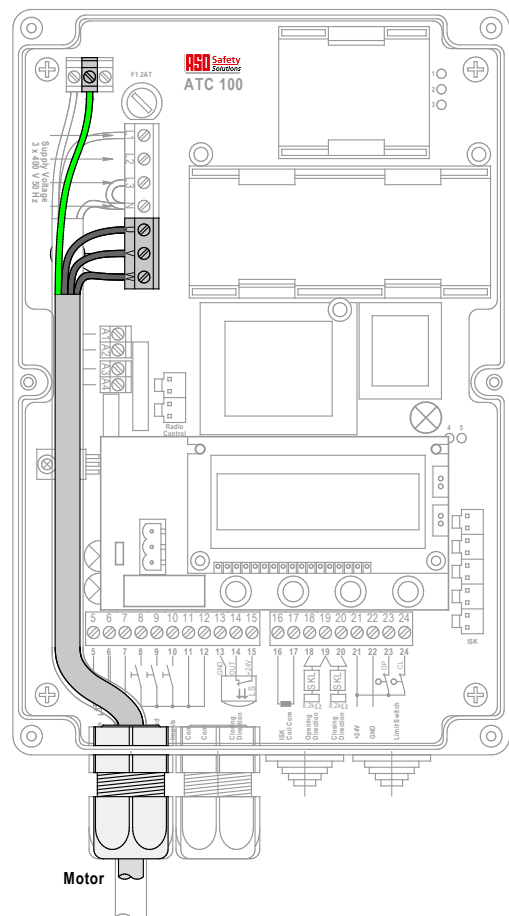
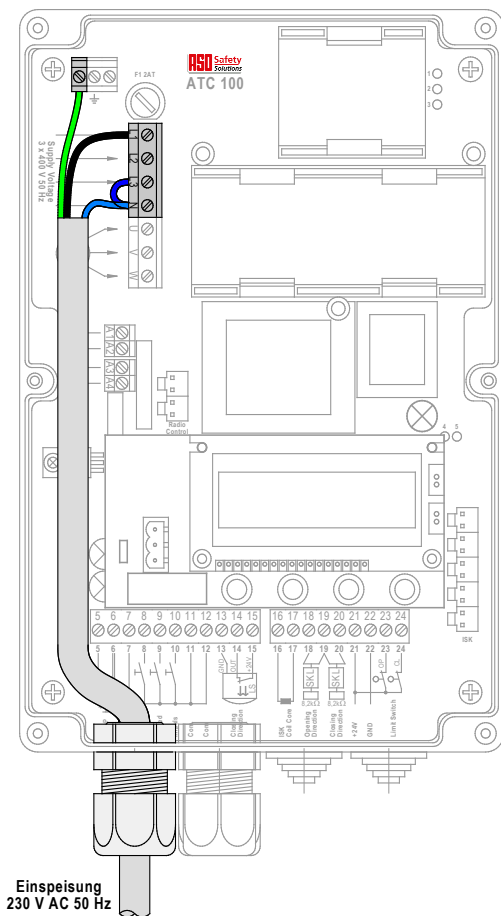

4.2 Relaisausgänge (potentialfrei)

An den Klemmen A1, A2 kann eine Warnlampe (Blink-, Rundumleuchte etc.) angeschlossen werden, die beim Öffnen und Schließen des Tores leuchtet. Weiterhin kann der Ausgang für die Ansteuerung einer Leuchte oder einer Bremse genutzt werden.

An den Klemmen A3, A4 kann eine Bremse angeschlossen werden, die individuell parametrierbar ist.

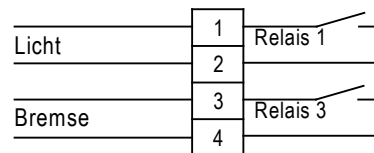

Verdrahtungsvorschrift

Zur Erhaltung der Schutzklasse muss die Ummantelung der Zuleitungen, wie unten dargestellt, bis an die dafür vorgesehenen Klemmen geführt werden.

Ein Abmanteln bis an die Verschraubung ist nicht zulässig.

Nach erfolgtem Verdraten sind die Verschraubungen fest anzuziehen.

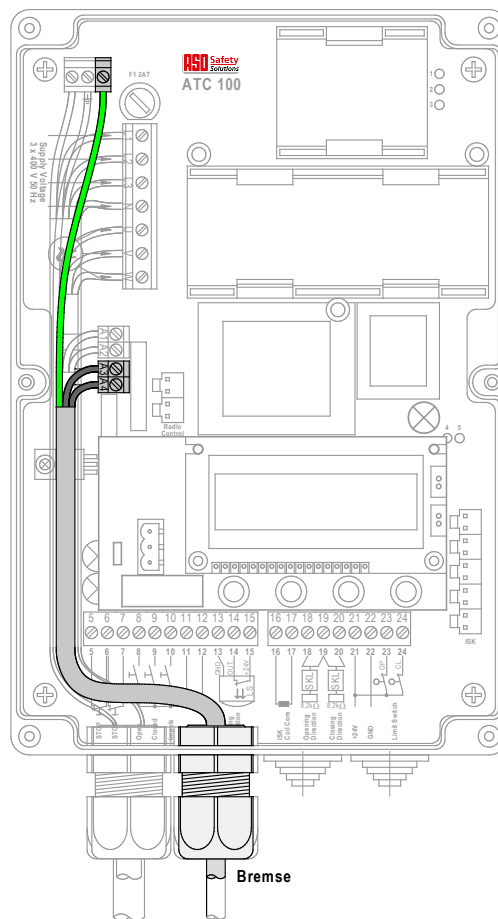
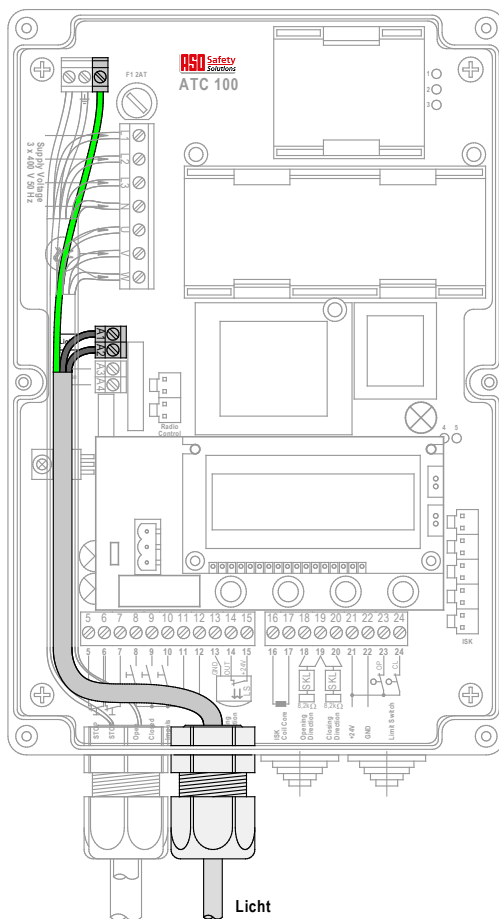

4.3 STOP Eingänge

Die STOP-Eingänge sind reine Funktionseingänge ohne Sicherheitsfunktionen und dienen der Überwachung von STOP-Befehlsgebern (z.B. STOP-Taster etc.).

Die zwei Öffner-Eingänge sind intern in Reihe geschaltet. Wird ein Stop ausgelöst, bewirkt dies einen sofortigen Stop in beiden Laufrichtungen und als Anzeige im Display erscheint die Meldung „STOP“. Die STOP-Kette ist in jedem Programmschritt, außer der Ruhestellung, aktiv. Durch den STOP-Befehl werden eventuell gespeicherte Befehle (z.B. auto. Schließen etc.) nicht gelöscht. Nach Beseitigung der Störung muss eventuell ein neuer Startbefehl gegeben werden.

Bei einer Nichtbelegung eines Einganges bzw. beider Eingänge sind diese entsprechend zu brücken. Werden mehr als zwei STOP-Eingänge benötigt, müssen die Öffnerkreise der Befehlsgeber in Reihe geschaltet werden.

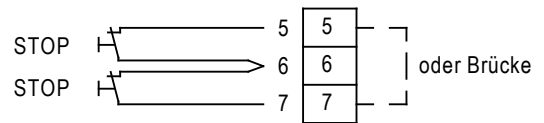

4.4 Befehlsgeber

An die Klemmen 8 bis 12 können Befehlsgeber (Schließer) für Auf, Zu und Impuls angeschlossen werden. Diese Befehlsgeber können als Taster, Schlüsseltaster, Codeschloß oder externe Funkempfänger ausgeführt sein.

Der Impulseingang initialisiert, abhängig von der Einstellung „**Impuls**“, die Befehlsfolge „Auf-Stop- Zu-Stop ...“ bzw. „Auf,Zu,Auf ...“ und in den Endlagen den jeweiligen Fahrbehl auf den Antrieb.

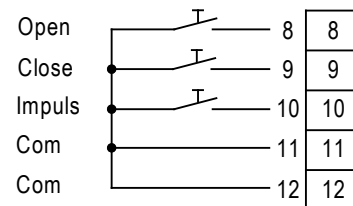

4.5 Lichtschrankeneingänge

Anschlussmöglichkeit für eine Lichtschranke, die in der Schließphase aktiv ist. Abhängig von der Programmierung bewirkt ein Auslösen der Lichtschranke in der Schließbewegung einen STOP mit Kurz- oder STOP mit Vollreversierung. Im Gegensatz zur Vollreversierung wird bei der Kurzreversierung der autom. Zulauf gelöscht. Werden mehrere Lichtschranken installiert, sind die entsprechenden Öffner-Ausgänge in Reihe zu schalten.

Bei einer Nichtbelegung des Einganges, sind die Klemmen 14, 15 entsprechend zu brücken.

Mit Aktivierung der „Zweit-Zeit“ läßt sich im „Automatik-Modus“ die Funktion des schnellen Schließen nach durchqueren der Lichtschranke realisieren. Anstatt der eingestellten Offenhaltezeit, wird nach Durchqueren der Lichtschranke die eingestellte Zweit-Zeit als Haltezeit genutzt.

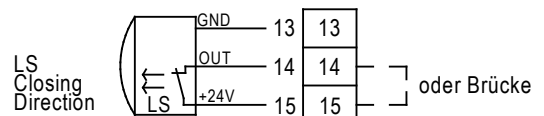

4.6 Anschluss Sicherheitskontaktleisten

Stationäre Sicherheitskontaktleisten

Die fahrtrichtungsabhängige Auswertung der stationären Sicherheitskontaktleisten erfolgt direkt auf der ATC 100. Die Kontaktleisten, die gegen die Fahrtrichtung wirken, haben keinen Einfluß auf den Programmablauf. Ist der automatische Zulauf aktiviert, setzt ein Betätigen der Kontaktleiste den automatischen Zulauf bis zum nächsten Startbefehl zurück.

Nicht genutzte Eingänge müssen mit einem 8,2 kΩ Widerstand belegt werden.

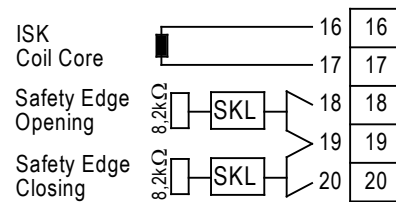

Mitfahrende Sicherheitskontaktleisten

Die fahrtrichtungsabhängige Auswertung der am Torblatt mitfahrenden Sicherheitskontaktleisten (**Schiebetoranwendung**) erfolgt durch das optional aufsteckbare, induktive Sicherheitssystem ISK 70-75. Die Kontaktleisten, die gegen die Fahrtrichtung wirken, haben keinen Einfluß auf den Programmablauf. Ist der automatische Zulauf aktiviert, setzt ein Betätigen der Kontaktleiste den automatischen Zulauf bis zum nächsten Startbefehl zurück. Die detaillierte Beschreibung und die Montageanleitung des ISK-Systems entnehmen Sie bitte den aktuellen ISK-Dokumentationen.

Für Toranlagen, die ohne ISK-Modul betrieben werden (Roll-, Dreh-, Sektionaltore etc.), kann die Funktion des ISK-Systems deaktiviert werden. Hierfür ist der Jumper J2 zu brücken.



Die Beschaltung ohne Sicherheitskontaktleisten bzw. ohne ISK-System darf nur bei Toranlagen angewendet werden, die eine geeignete, normenkonforme Sicherheitseinrichtung besitzen. Toranlagen ohne Sicherheitseinrichtungen dürfen nur in Totman betrieben werden, da es ansonsten zu schweren Unfällen kommen kann.

Bei Nichtbeachtung oder vorsätzlichem Missbrauch entfällt die Haftung des Herstellers.

4.7 Endschalter Eingänge

Die beiden Endschalter AUF (**Limit Switch OP**) und Endschalter ZU (**Limit Switch CL**) werden permanent abgefragt und sind für die Zuordnung der jeweiligen Endlage zwingend erforderlich. Die Endschalter können z.B. als Rollen- oder Induktiv-Endschalter (Öffner) ausgeführt sein.

Wird gleichzeitig Endlage AUF und Endlage ZU erkannt, wird das Programm abgebrochen. Zur Kontrolle wird im Display „ERROR Endlagen“ angezeigt.

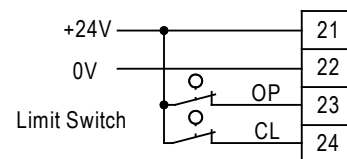

4.8 Versorgungsanschluss 24 V

Zur Versorgung externer Verbraucher stellt die Steuerung an den Versorgungsanschluss 24 V DC ± 15% zur Verfügung.

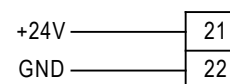

24V DC für ext. Geräte
(max. 250 mA)



Der 24 V Versorgungsanschluss darf mit **max. 250 mA** belastet werden.

5. Aufsteckmodule

Alle Steckplätze sind speziell für die beschriebenen Aufsteckmodule ausgelegt. Das Aufstecken anderer Steckmodule kann zur Beschädigung oder Zerstörung der Steuerung sowie der Steckmodule führen. Das Aufstecken und Abziehen der Zusatzmodule darf nur im spannungsfreien Zustand der Steuerung erfolgen. Die jeweiligen Zusatzmodule lassen sich nur auf dem zugehörigen Steckplatz und nur in einer Richtung auf die Steuerung aufbringen. Ist es erforderlich ein Zusatzmodul vom Stecksockel zu lösen, so wird dies durch wechselseitiges Verkanten der entsprechenden Zusatzplatine erleichtert.

5.1 Bedienmodul

Das steckbare Bedienmodul dient der Parametrierung, der Visualisierung der Steuerungsabläufe und der Diagnose im Fehlerfall.

Die Steuerung läßt sich sowohl mit als auch ohne das Bedienmodul betreiben. Die Funktionsfähigkeit der Steuerung ist in beiden Fällen identisch. Somit bietet das steckbare Bedienmodul einen effektiven Schutz vor Manipulation oder unberechtigtem Zugriff.

Der Funktionsumfang der Steuerung wird durch das fehlende Bedienmodul nicht eingeschränkt.

5.2 Zusatzmodule (optional erhältlich)



Die einzelnen Dokumentationen zu den Zusatzmodulen sind zu beachten.

5.2.1 Sicherheitsauswerter ISK 70-75

Mit dem Zusatzmodul ISK 70-75 (**Schiebetoranwendung**) können bis zu zwei mitfahrende Sicherheitskontaktleistenkreise angeschlossen und richtungsabhängig ausgewertet werden. Diese Sicherheitskontaktleisten am Torflügel werden über das Seilübertragungssystem verschleißfrei und ohne mechanische Belastung ausgewertet. Die Kontaktleiste, die jeweils gegen die Fahrtrichtung wirkt, hat keinen Einfluß auf den Programmablauf. Die Halbleiterausgänge sind mit der Soft- und Hardware der Steuerung verknüpft.



Die Beschaltung ohne ISK-System darf nur bei Schiebetoranlagen angewendet werden, die eine geeignete, normenkonforme Sicherheitseinrichtung besitzen. Toranlagen ohne Sicherheitseinrichtungen dürfen nur in Totmann betrieben werden, da es ansonsten zu schweren Unfällen kommen kann. Bei Nichtbeachtung oder vorsätzlichem Missbrauch entfällt die Haftung des Herstellers.

5.2.2 Zeitschaltuhr ZU 3

Durch die Einbindung der steckbaren Zeitschaltuhr ist eine tageszeitenabhängige Automatisierung der Toranlage möglich.

Die Zeitschaltuhr beinhaltet folgende Funktionen:

- Bis zu 8 Programmbilder pro Tag (Rush-Hour)
- Programmbilder können auf unterschiedliche Tage kopiert werden
- Kleinste Schaltzeit beträgt 1 Minute
- Digitale Anzeige der Uhrzeit und der Wochentage
- Sommer-/Winterzeitumstellung wahlweise per Hand oder automatisch

5.2.3 Funkfernsteuerung

Die einkanalige Funkfernsteuerung arbeitet mit 433MHz. Der Funkbefehl initialisiert, abhängig von der Einstellung „Impuls“, die Befehlsfolge „Auf-Stop- Zu-Stop ...“ bzw. „Auf,Zu,Auf ...“. In den Endlagen wird beim nächsten Funkimpuls der entsprechende Fahrbefehl auf den Antrieb gegeben.

■ Funkempfänger einstellen

- Den DIP-Schalter des Funkempfängers auf individuellen Code einstellen.
- Die Tastenzuordnung des Empfängers selektieren:

1 Befehl-Handsender:

J1 und J2 aufstecken

2 Befehl-Handsender:

- nur J2 aufstecken → erste (linke) Taste selektiert
- nur J1 aufstecken → zweite (rechte) Taste selektiert

3 Befehl-Handsender:

- J1 und J2 aufstecken → erste Taste selektiert
- nur J2 aufstecken → zweite Taste selektiert
- nur J1 aufstecken → dritte Taste selektiert

4 Befehl-Handsender:

- J1 und J2 aufstecken → erste Taste selektiert
- nur J2 aufstecken → zweite Taste selektiert
- nur J1 aufstecken → dritte Taste selektiert
- keine Jumper aufgesteckt → vierte Taste selektiert

■ Handsender einstellen

- Den DIP-Schalter des Handsenders entsprechend der Einstellung am Funkempfänger anpassen.

6. Programm Einstellungen

In dieser Einstellungsbeschreibung wird ein Vollausbau der Anlage vorausgesetzt. Fehlt eine Komponente in der Anlage, so ist die entsprechende Teilfunktion der Steuerung inaktiv (evtl. Brücke einsetzen).

Das Display ist zweizeilig ausgeführt. Die obere Zeile zeigt generell die Betriebsart an. Die zweite Zeile zeigt je nach Betriebsart die angewählte Funktion an. In der Betriebsart Automatik werden hier die Zustände der Toranlage angezeigt.

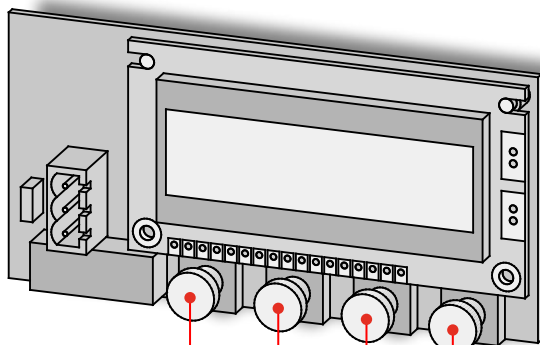

Taster Menüauswahl **8**

Taster Funktion **9**

Taster Zu (-) **10**

Taster Auf (+) **11**

Mit dem Taster **Menüwahl** lassen sich 4 Betriebsarten einstellen. Durch jeweiliges Betätigen (ca. 2 Sek.) des Tasters lassen sich die einzelnen Betriebsarten der Reihe nach anwählen.

AUTOMATIK
TOTMANNBETRIEB
EINGABE
DIAGNOSE

Die Taster **Zu(-)** und **Auf(+)** haben in den verschiedenen Betriebsarten unterschiedliche Funktionen.

6.1 Automatik

Die Taster **Zu(-)** und **Auf(+)** haben keine Funktion.

6.2 TOTMANNBETRIEB

Mit dem Taster **Auf(+)** kann der Antrieb im Totmann-Betrieb geöffnet werden. Mit dem Taster **Zu(-)** kann der Antrieb im Totmann-Betrieb geschlossen werden. (bei defekten / fehlenden Sicherheitseinrichtungen ist kein Totmann-Betrieb möglich).

6.3 EINGABE

Soll ein Steuerungs-Parameter verändert werden, wird durch das gleichzeitige Drücken (ca. 2 Sek.) der Taster **Menüwahl** und **Funktion** das Eingabemenü erreicht.

Durch Drücken des Tasters **Funktion** kann der zu ändernde Parameter angewählt werden (die einzelnen Parameter werden „rollierend“ angezeigt). Ist der entsprechende Parameter ausgewählt, kann durch Drücken der Taster **Auf(+)** oder **ZU(-)** der Parameter angepasst werden.

Sind alle Parameter auf diese Weise eingestellt, wird durch Drücken der Taster **Menüwahl** und **Funktion** das Eingabemenü verlassen. Wenn im Eingabemodus 90s keine Taste betätigt wird, werden die bis dahin eingestellten Parameter übernommen und die Steuerung schaltet in den Betriebsmodus **Totmannbetrieb**.

Mit dem Taster **Menüwahl** kann dann wieder der „AUTOMATIK“-Modus gewählt werden.

Die Parameter erscheinen in folgender Reihenfolge und haben die Funktion wie beschrieben.

■ LCD

Deutsch/English/Français Voreingestellt: Deutsch
Spracheinstellung für das Bedienmodul.

■ Laufzeit

1 bis 240 sec. Voreingestellt: 120 sec.

Um den Antrieb und die Tormechanik zu schützen, wird die Laufzeit während der Öffnungsphase und der Schließphase überwacht. Wird der entsprechende Endschalter in der programmierten Zeit nicht erreicht, wird das Programm abgebrochen. Die eingestellte Zeit sollte 10 Sek. länger gewählt werden als die maximale Torlaufzeit. Zur Kontrolle wird im Display ERROR Laufzeit angezeigt.

■ Offenzeit

0 bis 600 sec. Voreingestellt: 0 sec.

Die Zeitzählung beginnt nach Erreichen des Endschalters Auf. Nach Ablauf der Zeit beginnt die Vorwarnzeit gefolgt von der automatischen Schließung. Wird die Offenzeit auf 0 eingestellt, ist die automatische Schließung deaktiviert.



Das automatische Schließen kann auch hardwareseitig unterbunden werden. Hierzu ist der Jumper 1 zu entfernen.

■ Vorwarnzeit

0 bis 120 sec. Voreingestellt: 0 sec.

(Nur in Zu-Bewegung zutreffend)

Bei Einstellung 0 startet das Tor sofort nach Befehlseingang. Bei eingestellter Zeit wird die Vorwarnung gestartet und erst nach Ablauf der eingestellten Zeit läuft das Tor an.

■ Umkehrzeit:

0,1 bis 2,0 sec. **Voreingestellt: 0,5 sec.**
Stillstandszeit nach einer Richtungsänderung.

■ Zweit-Zeit:

0 bis 60 sec. **Voreingestellt: 0 sec.**
Mit Aktivierung der „Zweit-Zeit“ läßt sich beim „automatischen Schließen“ die Funktion des schnellen Schließen nach Durchqueren der Lichtschanke realisieren. Anstatt der eingestellten Offenhaltezeit, wird nach Durchqueren der Lichtschanke die eingestellte Zweit-Zeit als Haltezeit genutzt.

■ Relais Light:

MOD 1,2,3,4 oder 5 **Voreingestellt: MOD 1**
Relais-Ausgang zur Ansteuerung einer Leuchte, Warnleuchte oder Bremse am Tor.

MOD 1: Dauerlichtfunktion solange Tor in Bewegung

MOD 2: Lichtansteuerung nach Auf-Befehl für 3 min.

MOD 3: Bremsfunktion, Relais geschaltet wenn Tor steht

MOD 4: Störungsmeldung, leuchtet solange Störung anliegt

MOD 5: Störungsmeldung, wie MOD 4 jedoch mit 20 sec. Abschaltverzögerung

■ Leiste-Zu:

MOD 1 oder 2 **Voreingestellt: MOD 2**
Dieser Parameter legt fest, wie die Steuerung im Falle einer Betätigung der Kontaktleiste in Zu-Bewegung reagiert.

MOD 1: STOP plus Kurzreversierung 1,5 Sek.

MOD 2: STOP plus Vollreversierung

■ Leiste-Auf:

MOD 1 oder 2 **Voreingestellt: MOD 1**
Dieser Parameter legt fest, wie die Steuerung im Falle einer Betätigung der Kontaktleiste in Auf-Bewegung reagiert.

MOD 1: STOP plus Kurzreversierung 1,5 Sek.

MOD 2: STOP plus Vollreversierung

■ Lschr. Zu:

MOD 1 oder 2 **Voreingestellt: MOD 2**
Dieser Parameter legt fest, wie die Steuerung im Falle einer unterbrochenen Lichtschanke (Zu-Bewegung) reagiert.

MOD 1: Lschr.-Zu STOP plus Kurzreversierung 2 Sek.

MOD 2: Lschr.-Zu STOP plus Vollreversierung

■ Bremse:

MOD 1,2,3 oder 4 **Voreingestellt: MOD 2**
Dieser Parameter legt fest, wie die Motorbremse angesteuert wird.

MOD 1: Relais angesteuert wenn Motor steht

MOD 2: Relais angesteuert wenn Motor läuft

MOD 3: Relais ist für 3 sec. angesteuert wenn Motor steht

MOD 4: Relais ist für 3 sec. angesteuert wenn Motor läuft

■ Impulsart:

MOD 1 oder 2 **Voreingestellt: MOD 1**
Legt die Funktionsweise des Impuls-Eingangs fest.

MOD 1: Auf/Stop/Zu/Stop ...

MOD 2: Auf/Zu/Auf ...

■ Schaltuhr:

MOD 1 oder 2 **Voreingestellt: MOD 1**
Legt die Funktionsweise der Zeitschaltuhr fest.

Die Bedienung des Tores ist jederzeit möglich, da die Uhr nur den Zeitablauf für das automatische Schließen unterbindet.

MOD 1: Öffnung des Tores über Auf-Taster, danach hält die Uhr das Tor offen

MOD 2: Öffnung des Tores über Uhr, danach Daueröffnung

6.4 DIAGNOSE

In der Betriebsart Diagnose werden jeweils 2 Eingänge zur Kontrolle des Zustands im Display angezeigt. Die Eingänge werden in Klartext mit zugehörigem ON oder OFF angezeigt. Mit den Tasten Auf(+) und Zu(-) schaltet man zum nächsten Paar Eingänge.

Mit dieser Anzeige können alle Eingänge im Störfall sehr einfach ohne Meßgerät überprüft werden. Durch ein weiteres Drücken der Taste Funktion wird die nächste Betriebsart erreicht.

Angezeigte Betriebszustände

Leiste Auf

Anzeige des Betriebszustands der Sicherheitskontaktleisten für die Bewegungsrichtung Auf.

Leiste Auf On

Sicherheitskontaktleisten angeschlossen und es liegt keine Betätigung bzw. Störung vor.

Leiste Auf Off

Sicherheitskontaktleisten nicht angeschlossen oder es liegt eine Betätigung bzw. Störung vor.

Leiste Zu

Anzeige des Betriebszustands der Sicherheitskontaktleisten für die Bewegungsrichtung Zu.

Leiste Zu On

Sicherheitskontaktleisten angeschlossen und es liegt keine Betätigung bzw. Störung vor.

Leiste Zu Off

Sicherheitskontaktleisten nicht angeschlossen oder es liegt eine Betätigung bzw. Störung vor.

Auto Zulauf

Anzeige ob der automatische Zulauf, der über den Jumper J1 eingestellt werden kann, aktiviert ist oder nicht.

Auto Zulauf On

Automatischer Zulauf aktiviert.

Auto Zulauf Off

Automatischer Zulauf nicht aktiviert.

LSchr. Zu

Anzeige des Betriebszustands der Durchfahrtslichtschranke für die Zu-Bewegung.

LSchr. Zu On

Durchfahrtslichtschranke angeschlossen und Lichtstrahl ist nicht unterbrochen.

LSchr. Zu Off

Durchfahrtslichtschranke nicht angeschlossen oder Lichtstrahl ist unterbrochen.

ES Auf

Anzeige des Betriebszustands des Endschalters für die Auf-Position.

ES Auf On

Endschalter angeschlossen und nicht betätigt.

ES Auf Off

Endschalter nicht angeschlossen oder betätigt.

ES Zu

Anzeige des Betriebszustands des Endschalters für die Zu-Position.

ES Zu On

Endschalter angeschlossen und nicht betätigt.

ES Zu Off

Endschalter nicht angeschlossen oder betätigt.

Taster Auf

Anzeige des Betriebszustands des Tasters Auf

Taster Auf On

Taster Auf ist betätigt

Taster Auf Off

Taster Auf ist nicht betätigt

Taster Zu.

Anzeige des Betriebszustands des Tasters Zu

Taster Zu. On

Taster Zu ist betätigt

Taster Zu. Off

Taster Zu ist nicht betätigt

Stopkette

Anzeige des Betriebszustands der Stopkette. Zur Stopkette gehören z.B. Stop-Taster, Not-Aus-Schalter etc., die in Reihe geschaltet sind.

Stopkette On

Stopkette ist ordnungsgemäß geschlossen bzw. keiner der Befehlsgeber wurde betätigt oder hat ausgelöst.

Stopkette Off

Stopkette ist nicht ordnungsgemäß geschlossen bzw. einer der Befehlsgeber wurde betätigt oder hat ausgelöst.

Impuls

Anzeige des Betriebszustandes des Impulstasters

Impuls On

Taster Impuls ist betätigt

Impuls Off

Taster Impuls ist nicht betätigt

Schaltuhr

Anzeige des Betriebszustands der evtl. vorhandenen Zeitschaltuhr.

Schaltuhr On

Zeitschaltuhr erteilt Befehl an Steuerung.

Schaltuhr Off

Zeitschaltuhr erteilt keinen Befehl an Steuerung.

Zyklus

Hier werden die Zyklen angezeigt, die bisher mit der Steuerung gefahren wurden.

7. 7. Jumper Einstellungen:

Auf der Platine befinden sich 2 Jumper, mit deren Hilfe generelle Funktionen eingestellt werden können.

Jumper J1:	automatischer Zulauf
J1 offen:	automatischer Zulauf deaktiviert
J1 gebrückt:	automatischer Zulauf aktiviert
Jumper J2:	ISK-Sicherheitssystem
J2 offen:	ISK-Sicherheitssystem aktiviert
J2 gebrückt:	ISK-Sicherheitssystem deaktiviert

8. Artikelnummern

ATC 100 Hauptplatine	302031
Bedienmodul für ATC100	302033
ATC 100 G (im Gehäuse mit Bedienmodul)	302030
ATC 100 GH (im Gehäuse mit Hauptschalter und Bedienmodul)	302032
Gehäuse für ATC100	302034
Aufsteckmodul ISK 70-75	204160
Aufsteckmodul ISK 70-75 im Set mit SPK9 und SPK 12	204162
Zeitschaltuhr ZU 3	550103
Funkempfänger HE einkanalig mit Stabantenne	515110
Handsender HE einkanalig	514001
Handsender HE zweikanalig	514002
Handsender HE vierkanalig	514004

9. Gehäuse

ABS-Gehäuse mit Verschraubungen und Stufennippel.

9.1 Montage des Gehäuses

Vor der Montage ist die Steuerung auf eventuelle Transport- oder sonstige Beschädigungen zu überprüfen. Bei Beschädigungen am Gehäuse oder an der Steuerungs-platine darf die Steuerung nicht in Betrieb genommen werden.

Nach Entfernen des Deckels kann das Gehäuse mit vier Schrauben befestigt werden.

Bei Wandmontage:

Holzschrauben 4x40mm mit 6mm Spreizdübel.

Bei Montage am Torkörper:

Blehschrauben 4x20mm oder Maschinenschrauben M4x20.

Die Steuerung ist fachgerecht mit allen vier Schrauben an einem geeigneten Montageort mit ebenem Untergrund zu befestigen.

Die ATC100 ist für eine senkrechte Montage ausgelegt.

Um eindringende Feuchtigkeit zu vermeiden, sollten die Zuleitungen nach unten herausgeführt werden.

Bei der Wahl der Befestigung sollte das Gewicht der Steuerung von ca. 1,8 Kg unbedingt berücksichtigt werden.

9.2 Gehäuseabmessungen

Siehe Seite 19

10. Technische Daten

■ Versorgungsspannung

U_E	3 x 400 V 50/60 Hz	Netzspannung für Drehstromantriebe
U_E	230 V 50/60 Hz	Netzspannung für Wechselstromantriebe
$I_E / I_{E\max}$	65 mA / 107 mA	Stromaufnahme
P / P_{\max}	15 VA / 24,5 VA	Leistungsaufnahme

Die Maximalwerte gelten für einen Vollausbau der Steuerung und Entnahme der maximalen Leistung für externe 24 V Komponenten.

■ Absicherung bauseits

F_B max. 10 A

■ Absicherung intern

F_i T 2A / 250 V Glasrohrsicherung 5x20mm

■ Versorgungsausgänge 24 V DC

$U_{\text{Out}24V}$	24 V DC \pm 15%
$I_{\text{Outmax}24V}$	250 mA
$P_{\text{Outmax}24V}$	6 W

Um die einwandfreie Funktion der Steuerung zu gewährleisten dürfen die angegebenen Maximalwerte auf keinen Fall überschritten werden.

■ Motorwendeschütz

$P_{S\max230V}$	2,2 kW	max. Schützleistung bei 230 V Wechselstromantrieben
$P_{S\max400V}$	4 kW	bei 400 V Drehstromantrieben

■ Relais-Stufen

U_{REL}	250 V AC	Maximale Schaltspannung
I_{REL}	2,5 A AC	Maximaler Schaltstrom

■ Schaltzeiten Sicherheitseinrichtungen

T_A	\leq 25 ms	STOP ausgelöst \rightarrow Schütz offen
T_A	\leq 30 ms	ISK ausgelöst \rightarrow Schütz offen

■ Schutzart

IP 54 Gehäuse mit Verschraubungen/ Stufennippel

■ Gewicht	1,8 kg
■ Betriebstemperatur	-10 °C bis +55 °C
■ Lagertemperatur	-20 °C bis +70 °C

■ Zulassungen

EN 12453 - „Nutzungssicherheit kraftbetätigter Tore“
 EN 12978 - „Schutzeinrichtungen für Kraftbetätigte Tore“



Gehäuseabmessungen ATC 100 G Abmasse in mm

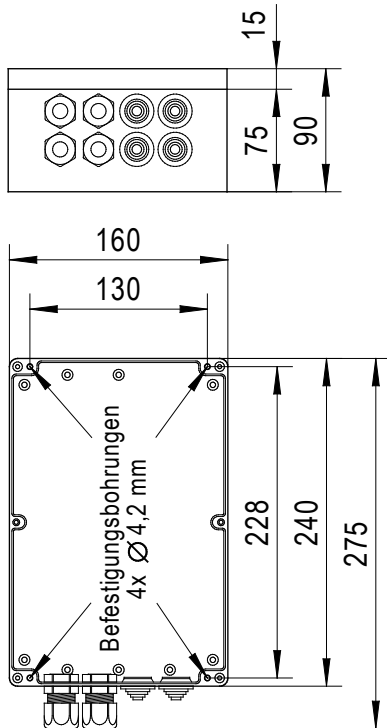

Gehäuseabmessungen ATC 100 GH Abmasse in mm

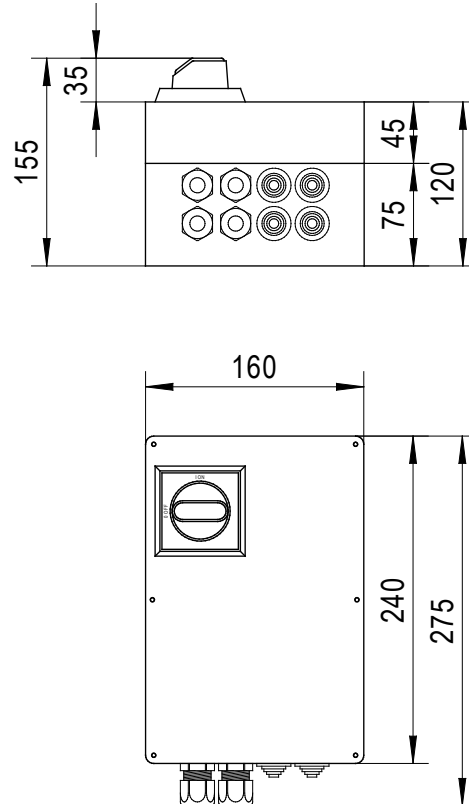

14.DB.01.000 Technische Daten Rev 02

Technische und betriebsrelevante Änderungen zu den in dieser Dokumentation aufgeführten Produkten und Geräten sind jederzeit auch ohne Vorankündigung vorbehalten.

Für Irrtümer und Druckfehler kann keine Haftung übernommen werden.



Antriebs- und Steuerungstechnik
Am Grarock 8 • D-33154 Salzkotten
Tel.: +49 (0) 52 58/93 27-0 • Fax: +49 (0) 52 58/34 48
www.asosafety.com • e-mail: info@asosafety.com

